

ATOMA – TEPELNÁ TECHNIKA
 Brno – Královo Pole, Sladkovského 13/15
 tel: 541 241 559, fax: 541 241 560
 e-mail: info@fordatoma.cz
 www.atoma.cz



TECHNICKÝ LIST KTP DS 40,50

Kotel ocelový teplovodní na tuhá paliva s možností přestavby na automatický peletový kotel dřevní pelety, agropelety

Třída kotle : I.

Druh paliva: Palivové dřevo (Jako náhradní palivo lze použít kvalitní uhlí a koks)

Pracovní tlak otopné vody: Max. do 200 kPa

Teplota otopné vody: Max do 95° C min. 50° C Teplota vratné vody 40° C

Rozsah regulace: 40 – 94° C

Teplota spalin: Při provozu kotle na minimální výkon může teplota spalin poklesnout pod 200° C

Tah komínu: Při min. výkonu by neměl tah komínu poklesnout pod 7 Pa

Při běžném provozu by neměl přesáhnout 12Pa

Účinnost při jmenovitém výkonu: 75% S hořákem na pelety Pellas REVO až 92%

Hydraulická ztráta kotle: 0,40 mbar

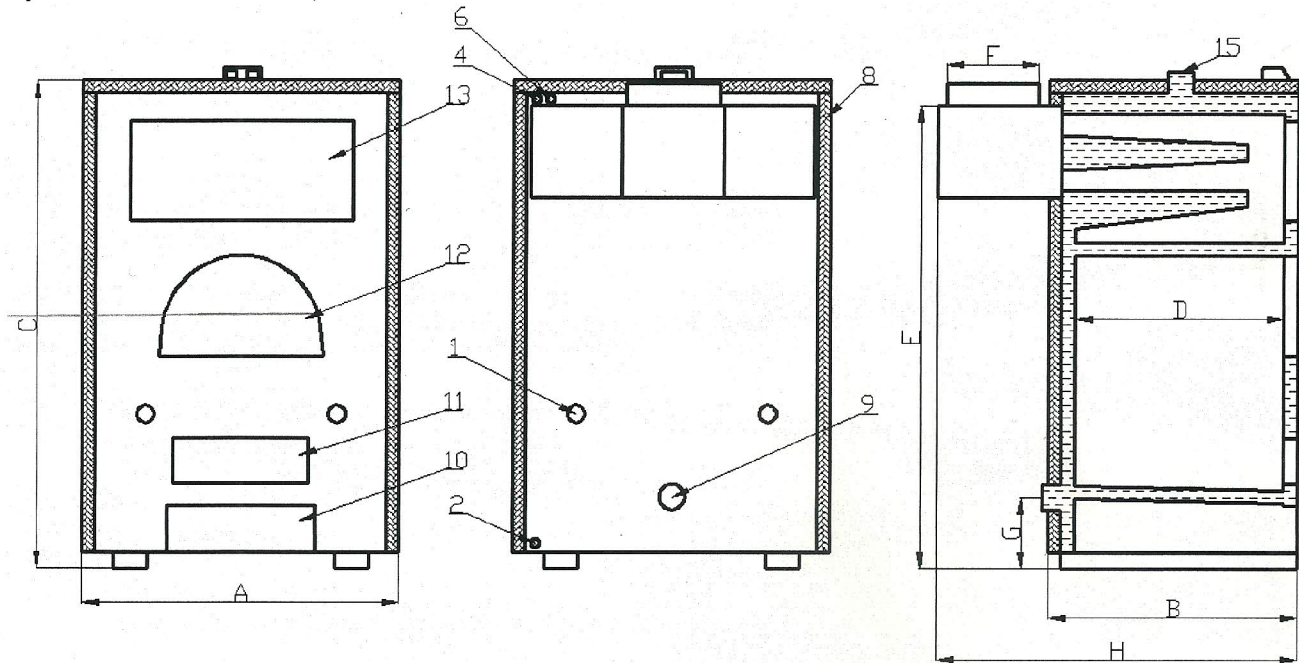

- 1- přívod sekundárního vzduchu
- 2- vypouštěcí ventil
- 4- teploměr
- 6- tlakoměr
- 8- izolace
- 9- vstup vody Js 2''

- 10- popelník
- 11- čistící prostor roštu
- 12- příkladací otvor
- 13- čistící prostor
- 15- výstup vody Js 2''

Základní orientační rozměry:

Typ	výkon kotle [kW]	šířka A [mm]	hloubka B [mm]	výška C [mm]	celková hloubka H [mm]	hloubka roštu D [mm]	Hmotnost kotle [kg]	velikost příkladacího otvoru [mm]	Objem spalovací komory [l]	Objem vody v kotli [l]	průměr kouřovodu F [mm]	výška kouřovodu E [mm]	výška vstupu vody G [mm]
KTP DS 40	40	750	650	1165	940	526	350	370/220	98	114	220	1090	170
KTP DS 50	49	750	750	1165	1040	626	425	370/220	125	128	220	1090	170